

Załącznik nr 1 do Umowy
Zadanie nr 2

Opis Przedmiotu Zamówienia

Zadanie nr 2

1. Nazwa zadania:

Wykonywanie przeglądów okresowych oraz usuwanie i utylizacja zawiesin i substancji olejowych z 2 zespołów podczyszczających wody opadowe i roztopowe (osadnik/separator), zlokalizowanych w Tczewie przy ul. Malinowskiej, woj. pomorskie, na dz. nr ew. 3/1, woj. pomorskie - **Zadanie nr 2**.

2. Ogólny Opis Przedmiotu Zamówienia.

Wykonywanie przeglądów okresowych oraz usuwanie i utylizacja zawiesin i substancji olejowych z 2 zespołów podczyszczających wody opadowe i roztopowe (osadnik/separator), oznaczonych symbolami:

a) OS/SEP-1,

b) OS/SEP-2,

zlokalizowanych w Tczewie przy ul. Malinowskiej, woj. pomorskie, na dz. nr ew. 3/1, prowadzonych w okresie od 03.10.2022r. – 31.05.2024 r., w ramach **Zadania nr 2**.

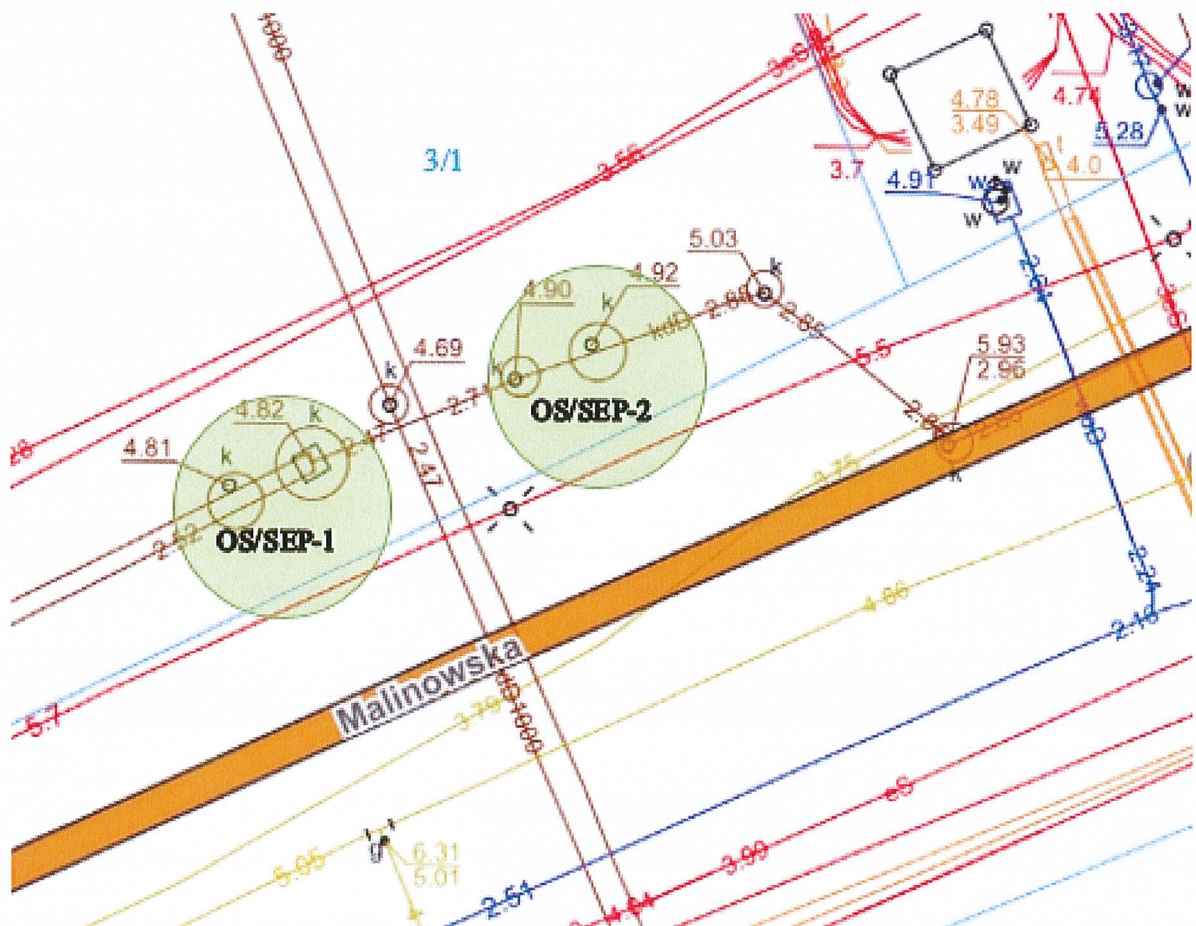

Załącznik nr 1 do Umowy
Zadanie nr 2

3. Szczegółowy zakres czynności do wykonania.

3.1. Czynności w ramach przeglądów okresowych urządzeń:

- sprawdzenie stanu technicznego i kompletności urządzeń,
- sprawdzenie grubości warstwy zawiesin i substancji olejowych nagromadzonych w urządzeniach,
- wykonanie dokumentacji zdjęciowej z dokonanej wizji,
- sporządzenie raportu z przeglądu zawierającego ocenę stanu technicznego urządzenia oraz wnioski i zalecenia pokontrolne, dotyczące dalszej eksploatacji (konieczności oczyszczenia, naprawy, wymiany elementów itp.),

3.2. Czynności w ramach prac oczyszczeniowych urządzeń:

- asenizacja zawiesiny, szlamów i substancji olejowych z urządzeń oraz wszelkich zanieczyszczeń stałych,
- oczyszczenie ścian bocznych i części ruchomych (filtry, lamele) wodą pod ciśnieniem,
- odpowiednie zmagazynowanie i utylizacja popłuczyn,
- wykonanie dokumentacji zdjęciowej w trakcie prac oczyszczeniowych,
- sporządzenie raportu z prac serwisowych, zawierającego opis wykonanych czynności, ilości usuniętych odpadów oraz ocenę stanu i pracy urządzenia po wykonanym oczyszczeniu,
- właściwa utylizacja wytworzonych odpadów, potwierdzona na karcie przekazania odpadu,
- uporządkowanie i przywrócenie terenu prac serwisowych do stanu pierwotnego,
- dokonanie wpisu w książce eksploatacji urządzenia o wykonanym przeglądzie i czyszczeniu urządzeń, wraz z podaniem ilości wytworzonego odpadu.

Czynności przeglądowe i serwisowe należy prowadzić w oparciu o Instrukcję Eksploatacji Separatora i Osadnika. Kopia tej instrukcji stanowi załącznik nr 3 do niniejszego OPZ.

4. Przekazanie terenu i odbiory:

- każdorazowo przed przystąpieniem do czynności przeglądowych i serwisowych, Wykonawca jest zobowiązany poinformować o tym Zamawiającego, z co najmniej 3-dniowym wyprzedzeniem,
- rozpoczęcie prac przeglądowo-serwisowych możliwe będzie dopiero po podpisaniu przez Wykonawcę protokołu przejęcia przez Niego terenu i obiektu,
- niezwłocznie po zakończeniu prac serwisowych Wykonawca jest zobowiązany poinformować Zamawiającego o zakończeniu prac i gotowości do odbioru terenu i obiektu,
- Zamawiający, począwszy od dnia otrzymania zawiadomienia o zakończeniu prac od Wykonawcy, w ciągu 7 dni roboczych dokona protokolarnego odbioru terenu i obiektu.

5. Parametry urządzeń – Zadanie nr 2.

Lokalizacja	Oznaczenie	Osadnik zintegrowany	Wymiary osadnika	Pojemność czynna osadnika	Rzędna dna osadnika	Typ separatora	Wymiary separatora	Przepływ nominalny separatora	Rzędna dna separatora (rzędna wylotu)	Rzędna terenu
	dz. nr				m.n.p.m.			[l/s]	m.n.p.m.	m.n.p.m.
Tezew, ul. Malinowska	3/1	NIE	ø 2000 mm	4,5 m ³	0,68	lamelowy 10/100 Ecol-Unicon	ø 1200 mm	10	1,08 (2,71)	~ 4,80
	3/1	NIE	ø 2500 mm	7,0 m ³	0,34	lamelowy 60/600, Ecol-Unicon	ø 2000 mm	60	0,8 (2,385)	~ 4,80

ce

6. Podział Zadania nr 2 na podzadania:

OPIS CZYNNOŚCI W ZADANIU nr 2	PODZADANIE			
	Przeгляд jesień 2022	Przeгляд wiosna 2023	Przeгляд jesień 2023	Przeгляд wiosna 2024
przeгляд i czyszczenie separatora i osadnika OS/SEP-1 Tczew	TAK	TAK	TAK	TAK
przeгляд i czyszczenie separatora i osadnika OS/SEP-2 Tczew	TAK	TAK	TAK	TAK

7. Terminy:

Termin realizacji całości Umowy - **31.05.2024r.**

Terminy realizacji poszczególnych cykli przeglądów (podzadań):

- podzadanie „przeгляд jesień 2022” – do **30.11.2022r.**
- podzadanie „przeгляд wiosna 2023” – od **03.04.2023r.** do **31.05.2023r.**
- podzadanie „przeгляд jesień 2023” – od **01.09.2023r.** do **31.10.2023r.**
- podzadanie „przeгляд wiosna 2024” - od **01.04.2022r.** do **31.05.2024r.**

8. Szczegółowy opis przedmiotu zamówienia – Zadanie nr 2:

- **OS/SEP 1** – zlokalizowany na dz. nr 3/1 obręb 2 w Tczewie, przy ul. Malinowskiej. Zespół składa się z osobnego osadnika i separatora lamelowego (parametry w p. 5).

Dojazd bezpośredni do urządzeń – droga utwardzona.

- **OS/SEP 2** – zlokalizowany na dz. nr 3/1 obręb 2 w Tczewie, przy ul. Malinowskiej. Zespół składa się z osobnego osadnika i separatora lamelowego (parametry w p. 5).

Dojazd bezpośredni do urządzeń – droga utwardzona.

Szczegóły dotyczące posadowienia urządzeń w terenie, pokazują rysunki profili kanalizacji deszczowej – wyciąg z dokumentacji powykonawczej z 2000 r. - załącznik nr 1 i 2 do OPZ.

9. Wymagania sprzętowe:

Sprzęt i wyposażenie standardowe dla danego charakteru usług.

10. Dokumentacja odbiorowa:

W ramach każdego zadania, po każdym podzadaniu-przeглядzie Wykonawca będzie zobowiązany do przygotowania i przekazania dokumentacji odbiorowej zawierającej:

- raport z wykonanego przeglądu separatora i osadnika**, z oceną stanu technicznego urządzeń (sprawne/niesprawne) oraz innymi istotnymi informacjami, zaleceniami i wnioskami pokontrolnymi dotyczącymi serwisowania, stwierdzonych usterek do usunięcia, koniecznych napraw,
- raport z wykonanych czynności serwisowych** tj. z wykonanego oczyszczenia urządzeń, zawierającego wykaz wykonanych czynności serwisowych oraz ilość usuniętych zanieczyszczeń wraz z kodem odpadu,
- kopię karty przekazania odpadu**,
- dokumentację zdjęciową**, wykonywaną w czasie trwania czynności przeglądowych i serwisowych (ułożone w kolejności chronologicznej i podpisane);
- podpisany przez Zamawiającego **protokół odbioru terenu i obiektu**, potwierdzający faktyczne wykonanie i uporządkowanie terenu po zakończeniu danego podzadania.

Załączniki do OPZ – Zadanie nr 2:

Załącznik nr 1 – OS/SEP 1 - wyciąg z dokumentacji powykonawczej - karta katalogowa + profile kd.

Załącznik nr 2 – OS/SEP 2 - wyciąg z dokumentacji powykonawczej - karta katalogowa + profile kd.

Załącznik nr 3 – Instrukcja Eksploatacji Separatora i Osadnika.

Zodeme nr 2
Zaś. 1 do OPZ
OS/SEP-1

Separator Lamelowy UNICON 10/100 UNISEP

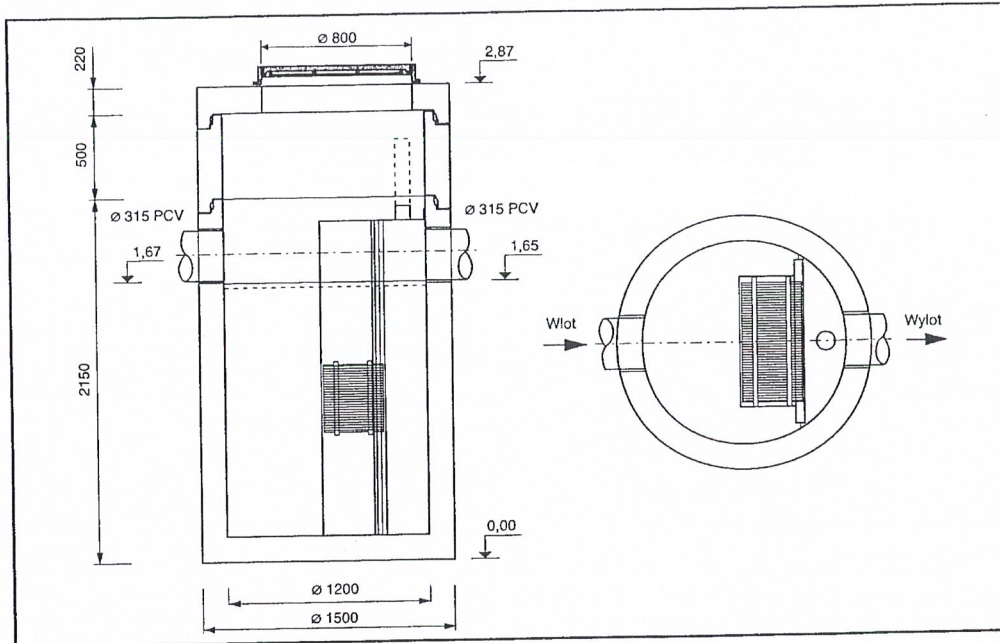

UNICON 10/100 UNISEP	Przepływ maksymalny	[Vs]	100	
	Przepływ nominalny	[Vs]	10	
	Pojemność	magazynowa oleju	[l]	200
		osadnika	[l]	400
	Ciężar	całkowity	[kg]	6100
		najcięższego elementu	[kg]	3800
	Średnica wewnętrzna	[mm]	1200	
	Średnica rury wlotowej i wylotowej	[mm]	315 PCV	
	Różnica poziomu wlot/wylot	[mm]	20	
	Wysokość całkowita (nie uwzględnia spoin i włazu)	[mm]	2870	
Ilość sekcji żaluzyjnych	[szt.]	1		

Separator przeznaczony jest do oddzielania substancji ropopochodnych z wód płynących w rozdzielczym systemie kanalizacji deszczowej przed wprowadzeniem ich do odbiornika. Oddzielanie substancji ropopochodnych uzyskuje się podczas poziomego przepływu zanieczyszczonych wód przez specjalnie skonstruowane, chronione patentem, sekcje żaluzjowe (lamelowe).

Dostawa obejmuje: monolityczny zbiornik betonowy z kompletnym wyposażeniem wewnętrznym, krąg nadbudowy i pokrywę z włazem.

W przypadku większego zagłębienia kanalizacji, należy nadbudować separator dodatkowymi kręgami betonowymi \varnothing 1200. Dostępne wysokości kręgów: 0,25 m i 0,5 m. Szczelność styków pomiędzy elementami betonowymi zapewniają uszczelki gumowe.

Separator, winien współpracować z osadnikiem o pojemności dostosowanej do warunków lokalnych. Minimalna zalecana pojemność osadnika 3 m³ (\varnothing_{\min} 2000).

Urządzenie posiada Aprobata Techniczną Instytutu Ochrony Środowiska w Warszawie Nr AT/98-08-0071.

Firma EKOL - UNICON zastrzega sobie możliwość wprowadzenia zmian wynikających z postępu technicznego, bez uprzedniego powiadomienia.

Załączenie nr 2
Zaś. 1 do OPZ
OS/SEP-1

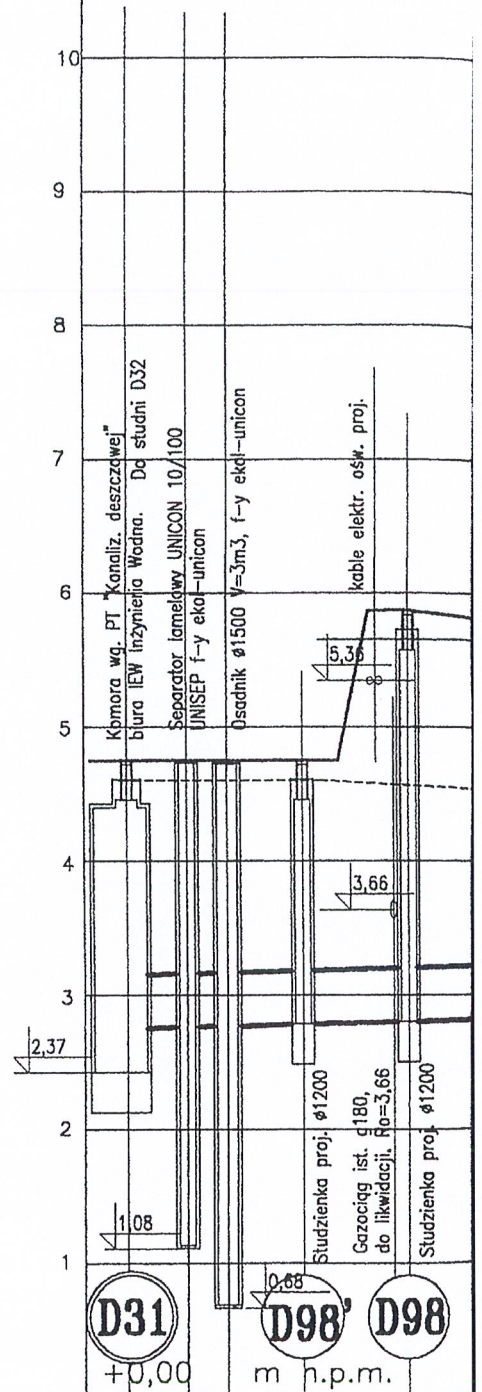

Poziom porównawczy		+0,00 m n.p.m.				
Rzędna terenu projektowana	m n.p.m.	4,75	4,75	4,75	4,75	5,86
Rzędna terenu istniejąca	m n.p.m.				4,60	
Spadek, średnica, materiał rurociągu						i=0,25
Rzędna dna rurociągu		2,70	2,71	2,73	2,74	2,78
Odległość drogi	m				81,41	
Odległość rurociągu kan.deszcz.		10,38	4,5	5,88	7,08	87,77

cb

Separator Lamelowy

UNICON 60/600 UNISEP

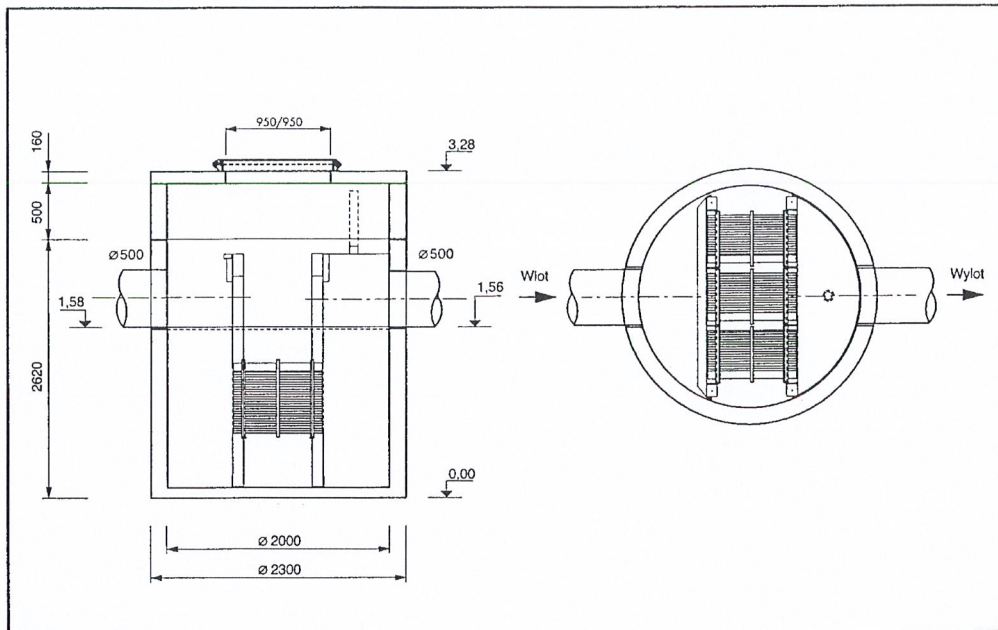

UNICON 60/600 UNISEP	Przepływ maksymalny	[l/s]	600	
	Przepływ nominalny	[l/s]	60	
	Pojemność	magazynowa oleju	[l]	620
		osadnika	[l]	1350
	Ciężar	całkowity	[kg]	10200
		najcięższego elementu	[kg]	7500
	Średnica wewnętrzna	[mm]	2000	
	Średnica rury wlotowej i wylotowej	[mm]	500	
	Różnica poziomu wlot/wylot	[mm]	20	
	Wysokość całkowita (nie uwzględnia spoin i włazu)	[mm]	3280	
Ilość sekcji żaluzyjnych	[szt.]	3		

Separator przeznaczony jest do oddzielania substancji ropopochodnych z wód płynących w rozdzielczym systemie kanalizacji deszczowej przed wprowadzeniem ich do odbiornika. Oddzielanie substancji ropopochodnych uzyskuje się podczas poziomego przepływu zanieczyszczonych wód przez specjalnie skonstruowane, chronione patentem, sekcje żaluzjowe (lamelowe).

Dostawa obejmuje: monolityczny korpus betonowy z kompletnym wyposażeniem wewnętrznym, krąg nadbudowy i pokrywę z włazem. W przypadku większego zagłębienia kanalizacji, należy nadbudować separator dodatkowymi kręgami betonowymi $\varnothing 2000$. Dostępne wysokości kręgów: 0,5 m. Szczelność styków pomiędzy elementami betonowymi zapewniają uszczelki gumowe.

Separator, w razie potrzeby, winien współpracować z osadnikiem o pojemności dostosowanej do warunków lokalnych. Minimalna zalecana pojemność osadnika 5 m^3 ($\varnothing_{\text{min}} 2000$).

Urządzenie posiada Aprobata Techniczną Instytutu Ochrony Środowiska w Warszawie Nr AT/98-08-0071.

Firma EKOL - UNICON zastrzega sobie możliwość wprowadzenia zmian wynikających z postępu technicznego, bez uprzedniego powiadomienia.

INSTRUKCJA EKSPLOATACJI SEPARATORA LAMELOWEGO UNICON System

Separator UNICON System jest przeznaczony do wysokoefektywnego oddzielania olejów i benzyn z wód opadowych płynących w rozdzielczym systemie kanalizacji deszczowej przed odprowadzeniem tych wód do odbiornika. Urządzenie wyposażone jest dodatkowo w osadnik, w którym zatrzymywane są pozostałości zawiesiny mineralnej i inne zanieczyszczenia stałe. Zaleca się, aby separator poprzedzony był dodatkowym osadnikiem.

KONTROLA URZĄDZENIA

Czyszczenie separatora (usuwanie zgromadzonych zanieczyszczeń) wpływa na warunki pracy urządzenia. Ilość substancji ropopochodnych zgromadzonych w komorze separacji, stopień wypełnienia osadnika szlamem, stan elementów wyposażenia wewnętrznego a szczególnie sekcji lamelowych są czynnikami wpływającymi na skuteczności separacji. Niezwykle ważne jest więc prowadzenie kontroli i szybkie podjęcie działań eksploatacyjnych w przypadku stwierdzenia konieczności ich wykonania.

Zarówno separator jak i współpracujący osadnik należy kontrolować pod względem ilości zatrzymanych związków ropopochodnych i osadu. Wyniki przeprowadzanych kontroli należy odnotowywać w Karcie Eksploatacji Separatora.

Zakres i częstotliwość kontroli separatora przedstawiono w tabeli:

Okresy	Kontrola i sprawdziany	Możliwe wyniki Uwagi	Prace konserwacyjne i oczyszczające
co dwa tygodnie	kontrola ilości zanieczyszczeń stałych w komorze wlotowej	duża ilość zanieczyszczeń	usunięcie zanieczyszczeń
	kontrola grubości warstwy oleju	grubość warstwy oleju przekracza 10-15 cm	usunięcie oleju przez koncesjonowany zakład
	kontrola zwierciadła osadu w osadniku	poziom zwierciadła osadu powyżej połowy komory osadowej	czyszczenie separatora przez koncesjonowany zakład
półrocznie	kontrola sekcji lamelowych	zanieczyszczenie	oczyszczenie sekcji
		uszkodzenie mechaniczne sekcji	wymiana sekcji

Sprawdzenia grubości warstwy odseparowanych związków ropopochodnych dokonuje się za pomocą tyczki i pasty stosowanej do wykrywania wody (oleje nie powodują odbarwienia pasty).

Sprawdzenia zawartości osadnika pod względem ilości zgromadzonego osadu dokonuje się za pomocą łaty mierniczej lub sondy talerzowej.

UWAGA: Niedopuszczalną jest sytuacja, w której zgromadzony w osadniku szlam osiąga poziom dolnej krawędzi sekcji lamelowych, powodując zamulenie przestrzeni pomiędzy szczebelkami żaluzji.

Sprawdzenie ilości osadu dotyczy również dodatkowego osadnika współpracującego z separatorem. Do czyszczenia osadnika należy przystąpić po stwierdzeniu wypełnienia przez osad połowy pojemności osadnika.

W celu oczyszczenia sekcji lamelowych należy spłukać zanieczyszczenia wodą pod ciśnieniem. Czynności te należy wykonać tak, aby zanieczyszczona woda przeszła przez układ oczyszczania ścieków zaolejonych.

INSTRUKCJA EKSPLOATACJI SEPARATORA LAMELOWEGO UNICON System

Separator UNICON System jest przeznaczony do wysoce efektywnego oddzielania olejów i benzyn z wód opadowych płynących w rozdzielczym systemie kanalizacji deszczowej przed odprowadzeniem tych wód do odbiornika. Urządzenie wyposażone jest dodatkowo w osadnik, w którym zatrzymywane są pozostałości zawiesiny mineralnej i inne zanieczyszczenia stałe. Zaleca się, aby separator poprzedzony był dodatkowym osadnikiem.

KONTROLA URZĄDZENIA

Czyszczenie separatora (usuwanie zgromadzonych zanieczyszczeń) wpływa na warunki pracy urządzenia. Ilość substancji ropopochodnych zgromadzonych w komorze separacji, stopień wypełnienia osadnika szlamem, stan elementów wyposażenia wewnętrznego a szczególnie sekcji lamelowych są czynnikami wpływającymi na skuteczności separacji. Niezwykle ważne jest więc prowadzenie kontroli i szybkie podjęcie działań eksploatacyjnych w przypadku stwierdzenia konieczności ich wykonania.

Zarówno separator jak i współpracujący osadnik należy kontrolować pod względem ilości zatrzymanych związków ropopochodnych i osadu. Wyniki przeprowadzanych kontroli należy odnotowywać w Karcie Eksploatacji Separatora.

Zakres i częstotliwość kontroli separatora przedstawiono w tabeli:

Okresy	Kontrola i sprawdziany	Możliwe wyniki Uwagi	Prace konserwacyjne i oczyszczające
co dwa tygodnie	kontrola ilości zanieczyszczeń stałych w komorze wlotowej	duża ilość zanieczyszczeń	usunięcie zanieczyszczeń
	kontrola grubości warstwy oleju	grubość warstwy oleju przekracza 10-15 cm	usunięcie oleju przez koncesjonowany zakład
	kontrola zwierciadła osadu w osadniku	poziom zwierciadła osadu powyżej połowy komory osadowej	czyszczenie separatora przez koncesjonowany zakład
półrocznie	kontrola sekcji lamelowych	zanieczyszczenie	oczyszczenie sekcji
		uszkodzenie mechaniczne sekcji	wymiana sekcji

Sprawdzenia grubości warstwy odseparowanych związków ropopochodnych dokonuje się za pomocą tyczki i pasty stosowanej do wykrywania wody (oleje nie powodują odbarwienia pasty).

Sprawdzenia zawartości osadnika pod względem ilości zgromadzonego osadu dokonuje się za pomocą łaty mierniczej lub sondy talerzowej.

UWAGA: *Niedopuszczalną jest sytuacja, w której zgromadzony w osadniku szlam osiąga poziom dolnej krawędzi sekcji lamelowych, powodując zamulenie przestrzeni pomiędzy szczebelkami żaluzji.*

Sprawdzenie ilości osadu dotyczy również dodatkowego osadnika współpracującego z separatorem. Do czyszczenia osadnika należy przystąpić po stwierdzeniu wypełnienia przez osad połowy pojemności osadnika.

W celu oczyszczenia sekcji lamelowych należy spłukać zanieczyszczenia wodą pod ciśnieniem. Czynności te należy wykonać tak, aby zanieczyszczona woda przeszła przez układ oczyszczania ścieków zaolejonych.

ch

USUWANIE ZATRZYMANÝCH ZWIĄZKÓW ROPOPOCHODNYCH I ZAWIESIN

Separator i współpracujący osadnik należy czyścić min. 2 razy w roku, jednak należy pamiętać, że częstotliwość usuwania zgromadzonych zanieczyszczeń uzależniona jest od warunków lokalnych (wielkość i rodzaj zlewni, ilość opadów atmosferycznych, jakość dopływających do separatora wód itp.). Do czyszczenia urządzeń należy przystąpić każdorazowo po stwierdzeniu znacznego wypełnienia osadnika (lub komory osadowej) lub zgromadzenia dużej ilości substancji ropopochodnych (patrz tabela powyżej).

Odseparowane związki ropopochodne oraz szlam usuwa się przy użyciu wozu asenizacyjnego wyposażonego w pompę i miękki wąż.

Ustawa o odpadach z dnia 27.06.97 r. narzuca na użytkownika separatora obowiązek rejestracji ilości zanieczyszczeń oraz ich bezpiecznego transportu i utylizacji. Każde czyszczenie separatora należy odnotować w Karcie Zanieczyszczeń, podając firmę serwisującą, środek transportu, ilość zanieczyszczeń oraz miejsce utylizacji. Firma odbierająca zanieczyszczenia musi posiadać odpowiednie zezwolenia Urzędu Wojewódzkiego.

W czasie czyszczenia separatora wykonuje się następujące czynności:

- dokładne usunięcie zgromadzonych związków ropopochodnych oraz wypompowanie wody z separatora przy użyciu wozu asenizacyjnego;
- wyjęcie sekcji lamelowych z separatora oraz ich przegląd i czyszczenie (przeplukanie czystą wodą pod ciśnieniem). Czyszczenie należy wykonywać w taki sposób, aby zanieczyszczona woda przeszła przez układ oczyszczania ścieków zaolejonych.
W przypadku wystąpienia uszkodzeń elementów wyposażenia należy te elementy wymienić na nowe;
- usunięcie szlamu z osadnika;
- dokładne oczyszczenie poszczególnych komór separatora (przeplukanie wnętrza komór czystą wodą i ponowne opróżnienie separatora);
- sprawdzenie połączeń, usunięcie ewentualnych nieszczelności (np. za pomocą pianki uszczelniającej);
- umieszczenie sekcji lamelowych w separatorze;
- napełnienie separatora czystą wodą;
- zamknięcie wjazdu.

KARTA EKSPLOATACJI SEPARATORA ORAZ KARTA ZANIECZYSZCZEŃ

Kartę Eksploatacji Separatora oraz Kartę Zanieczyszczeń, które są załącznikami niniejszej Instrukcji Eksploatacji, należy wypełniać po każdym przeglądzie oraz czyszczeniu urządzenia. Po pierwszym roku pracy urządzenia prosimy o przesłanie kopii kart na adres:

EKOL-UNICON Sp. z o.o.
ul. Równa 2, 80-067 Gdańsk

W przypadku niejasności lub wątpliwości odnośnie eksploatacji separatora prosimy o kontakt telefoniczny: tel./fax (0-58) 306-56-78

Prawidłowa eksploatacja separatora, prowadzenie kontroli oraz usuwanie zanieczyszczeń zatrzymanych w separatorze i współpracujących osadnikach odnotowane w Karcie Eksploatacji Separatora oraz Karcie Zanieczyszczeń są warunkiem uznania świadczeń gwarancyjnych.

cl

EKSPLOATACJA SEPARATORA UNICON System

Kontrola separatora:

- oględziny pokrywy i kontrola wjazdu;
- otwarcie wjazdu;
- usunięcie zgromadzonych w komorze wlotowej liści, gałęzi i innych zanieczyszczeń;
- sprawdzenie stanu sekcji lamelowych
- sprawdzenie ilości zgromadzonych substancji ropopochodnych i osadu;
- zamknięcie wjazdu.
- sprawdzenie ilości osadu zgromadzonego w studzienkach przed separatorem.

Jeżeli w czasie kontroli zostanie stwierdzona duża ilość zatrzymanego osadu lub substancji ropopochodnych należy przystąpić do czyszczenia separatora i/lub studzienek.

Czyszczenie separatora:

- całkowite usunięcie substancji ropopochodnych i wody z separatora przy użyciu wozu asenizacyjnego;
- wyciągnięcie sekcji lamelowych, ich oczyszczenie i ewentualna wymiana uszkodzonych;
- usunięcie piasku i szlamu z osadnika;
- oczyszczenie i kontrola wnętrza separatora;
- montaż sekcji lamelowych;
- napełnienie separatora wodą;
- zamknięcie wjazdu.

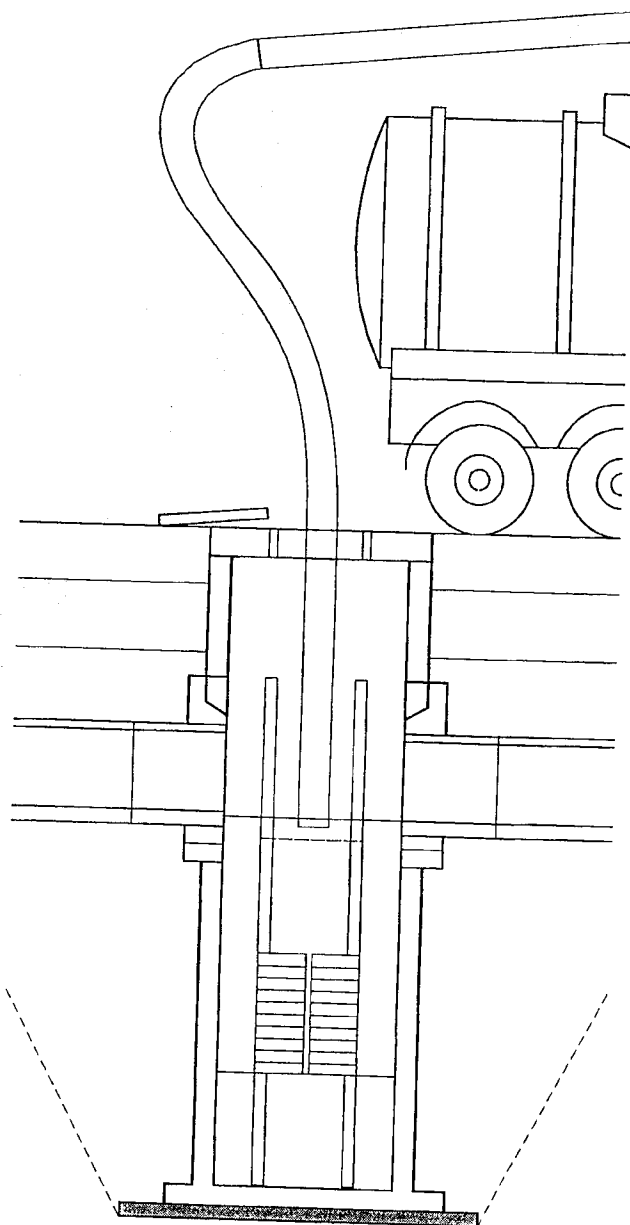

INSTRUKCJA EKSPLOATACJI OSADNIKA

Osadnik piasku i szlamu współpracujący z separatorem substancji ropopochodnych zatrzymuje zawieszinę mineralną z wód deszczowych poprawiając jakość podczyszczanych wód i zabezpieczając separator przed szybkim zapiaszczaniem. Wielkość osadnika powinna być dostosowana do warunków lokalnych.

KONTROLA URZĄDZENIA

Osadnik powinien być kontrolowany przy każdej kontroli separatora.

Kontrola osadnika obejmuje:

- oględziny pokrywy i włazu;
- otwarcie włazu;
- usunięcie zgromadzonych liści, gałęzi itp.;
- sprawdzenie ilości zgromadzonego osadu;
- zamknięcie włazu.

Sprawdzenia zawartości osadnika pod względem ilości zgromadzonego osadu dokonuje się za pomocą łaty mierniczej lub sondy talerzowej.

W przypadku stwierdzenia wypełnienia osadem 1/2 - 2/3 pojemności osadowej należy przystąpić do czyszczenia.

USUWANIE ZATRZYMANEYCH W OSADNIKU ZANIECZYSZCZEŃ

Osadnik należy czyścić przynajmniej 2 razy w roku, należy jednak pamiętać, że częstotliwość usuwania zgromadzonych zanieczyszczeń uzależniona jest od warunków lokalnych. Do czyszczenia urządzeń należy przystąpić każdorazowo po stwierdzeniu znacznego wypełnienia osadnika.

Usuwanie zgromadzonego osadu powinno być wykonywane przez koncesjonowaną firmę dysponującą odpowiednim sprzętem do odbioru, transportu i utylizacji zanieczyszczeń oraz posiadającą odpowiednie zezwolenia Wydziału Ochrony Środowiska Urzędu Wojewódzkiego. Ustawa z dnia 27.06.1997 r. narzuca na użytkownika obowiązek rejestracji ilości zanieczyszczeń oraz ich bezpiecznego transportu i utylizacji. Każde czyszczenie należy odnotować podając firmę serwisującą, środek transportu, ilość zanieczyszczeń oraz miejsce utylizacji.